

**akcesoria montażowe
dla cylindrów ciągnowych
KLQ1Z**

akcesoria dla czujników magneto-indukcyjnych do montażu na cylindrach ciągnowych o średnicach 32...63 mm, anodyzowane aluminium

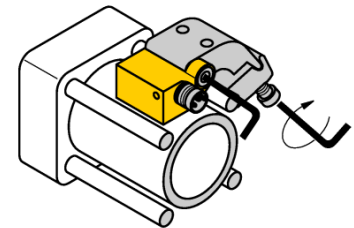

Typ	KLQ1Z
Nr kat.	6971911
Wykonanie	Akcesoria do czujnika prostopadłościennego, QST
Wymiary	30 x 28 x 17 mm
Materiał obudowy	Metal, AL, Anodyzowane
Fixing clamp for correspondent cylinder diameter	32 ... 63 mm
Clamping width min.	4 mm
Max.clamp width	8 mm

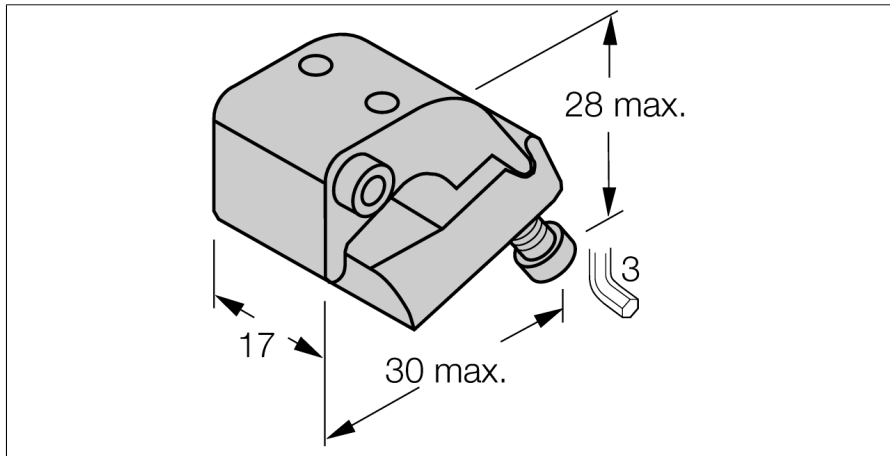