

Pick-to-Light (czujniki weryfikacja pobrania)
czujnik położenia
Zestaw kurtyny świetlnej
PVA100P6Q

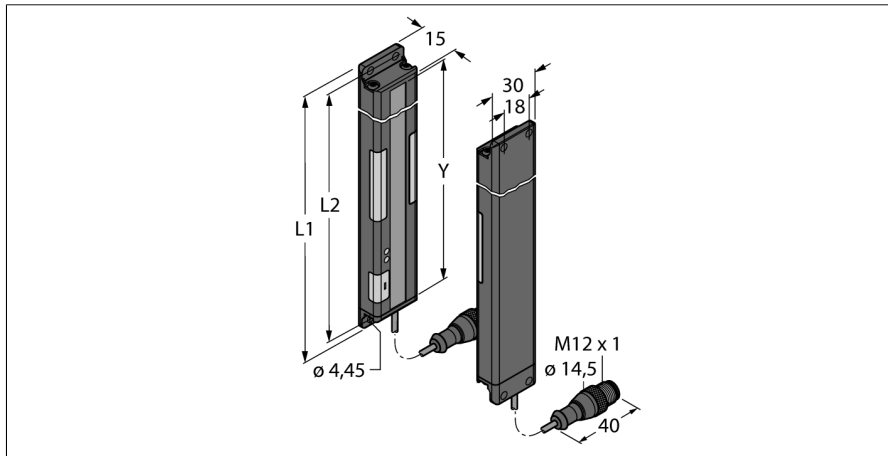
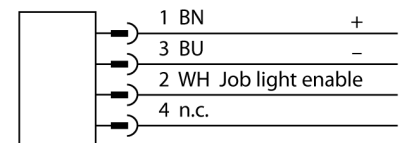
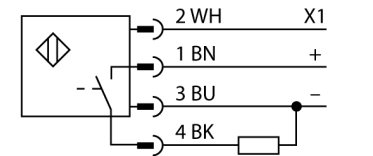

- Pole skanowania L2: 100 mm
- System 5-promieniowy, odstęp między promieniami 25 mm
- Nadajnik / odbiornik
- Zakres do 2 m
- Zadziałanie "jasno"/"ciemno"
- Zapobieganie komunikacji krzyżowej przez wybór częstotliwości pracy
- Napięcie zasilania 12...30 VDC
- Odbiornik z wyjściem PNP
- Wejście załączające sygnalizację świetlną +24 VDC
- Stopień ochrony IP62

Typ	PVA100P6Q
Nr kat.	3052903
Cel	Czujnik weryfikacji pobrania
Tryb pracy	Kurtyna świetlna
Wykonanie	Prostopadłościenny
Nazwa obudowy	PVA
Wymiary	15 x 30 x 137.8 mm
Materiał obudowy	Metal, AL, Kat6, Pomalowane na czarno
Połączenie elektryczne	Przewód ze złączem, M12 x 1, 4-przewodowy
Konstrukcja elektryczna	DC, Styk NO, PNP
Długość przewodu	2 m
Materiał otuliny przewodu	PVC
Klasa ochrony	IP62
Temperatura pracy	0...+50 °C
Certyfikaty	CE, cURus
Napięcie zasilania	12...30 V DC
Rodzaj światła	IR
Wysokość aktywna	100 mm

Schemat podłączenia

Zasada działania

Kurtyna świetlna przeznaczona do aplikacji weryfikacji pobrania wyposażona jest w łatwo dostrzegalne oświetlenie robocze, które informuje operatora skąd należy pobrać kolejny element. Dzięki temu można uniknąć błędów w procesie montażu. Nadrzędna jednostka sterująca decyduje o sekwencji pracy i inicjuje kolejny krok po otrzymaniu zwrotnej odpowiedzi z kurtyny świetlnej. Pobranie z niewłaściwego miejsca jest natychmiast wykrywane i sygnalizowane przez czerwone, migające światło.

Pick-to-Light (czujniki weryfikacja pobrania)
czujnik położenia
Zestaw kurtyny świetlnej
PVA100P6Q

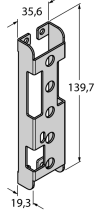
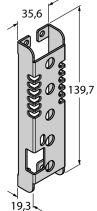
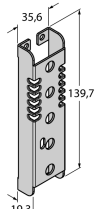
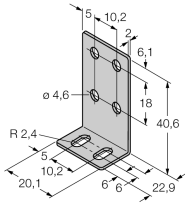
Akcesoria montażowe

Typ	Nr kat.		Rysunek wymiarowy
SMBPVA5	3056500	Uchwyt montażowy dla PVA100, stal walcowana na zimno, otwór dostępowy dla przełączników DIP	
SMBPVA5A	3062446	Uchwyt montażowy dla PVA100, stal walcowana na zimno, otwór dostępowy do przełączników DIP, ochrona przed światłem	
SMBPVA5AB	3070805	Uchwyt montażowy dla PVA100, stal walcowana na zimno, brak dostępu do przełączników DIP, ochrona przed światłem	
SMBPVA1	3056884	Uchwyt montażowy, stal nierdzewna, dla PVA i PVD, zestaw składający się z 2 uchwytów montażowych i śrub	

Akcesoria - okablowanie

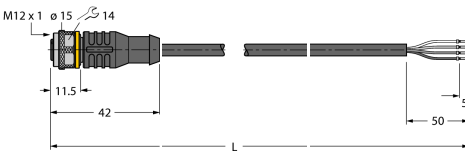
Typ	Nr kat.		Rysunek wymiarowy
RKC4.4T-2/TEL	6625013	Przewód podłączeniowy, złącze żeńskie M12, proste, 4-pinowe, długość: 2 m; materiał otuliny: PVC, czarny; certyfikat cULus; dostępne również inne długości kabli i typy otuliny, patrz www.turck.com	

**Pick-to-Light (czujniki weryfikacja pobrania)
czujnik położenia
Zestaw kurtyny świetlnej
PVA100P6Q**

Akcesoria - okablowanie

Typ	Nr kat.		Rysunek wymiarowy
WKC4.4T-2/TEL	6625025	Przewód podłączeniowy, złącze żeńskie M12, kątowne, 4-pi- nowe, długość: 2 m; materiał otuliny: PVC, czarny; certyfikat cULus; dostępne również inne długości kabli i typy otuliny, patrz www.turck.com	