

Kontrola przepływu czujnika typu wkładka ze zintegrowanym przetwornikiem FCS-GL1/2A2P-LIX-H1141/A

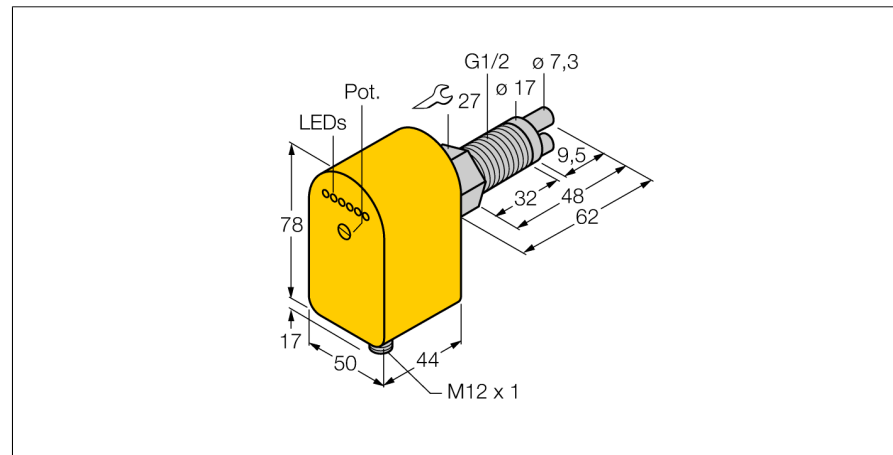

- czujnik przepływu dla gazów
- kalometryczna zasada działania
- nastawa za pomocą potencjometru
- wskazanie stanu za pomocą diod LED
- 3-przewodowy DC, 21,6...26,4 V DC
- Wyjście analogowe 4...20 mA
- Urządzenie ze złączem, M12 x 1

Schemat podłączenia

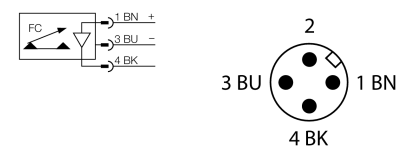

Typ	FCS-GL1/2A2P-LIX-H1141/A
Nr kat.	6870455
Warunki montażowe	czujnik typu wkładka
Zakres pracy dla powietrza	0.5...30 m/s
Czas ustalania	20...90 s
Czas odpowiedzi	4...30 s
Czas reakcji na zmianę temperatury	max. 100 s
Gradient temperatury	≤ 20 K/min
Temperatura medium	-20...80 °C
Temperatura pracy	-20...70 °C
Napięcie zasilania	20.4... 27.6VDC
Pobór prądu	≤ 80 mA
Funkcja wyjścia	Wyjście analogowe
Zabezpieczenie przed zwarcieniem	tak
Zabezpieczenie przed odwrotną polaryzacją	tak
wyjście prądowe	4...20mA
Obciążenie	200...500 Ω
Klasa ochrony	IP67
Materiał obudowy	tworzywo sztuczne, PBT
Materiał czujnika	stal nierdzewna, AISI 303
Maks. moment dokręcający nakrętki obudowy	30 Nm
Połączenie elektryczne	złącze kołnierzowe, M12 x 1
Wytrzymałość ciśnieniowa	30 bar
Podłączenie procesowe	G 1/2", długi
Flow state display	łańcuch LED, czerwony (1x), zielony (5x)
Wskaźniki LED	czerwony = 4 mA 1x zielony > 4 mA 2x zielony > 8 mA 3x zielony > 12 mA 4x zielony > 16 mA 5x zielony = 20 mA

Zasada działania

Praca naszych czujników przepływu typu wkładka opiera się o zasadę termodynamiki. Sonda pomiarowa jest podgrzewana o kilka °C w porównaniu do przepływającego medium. Gdy płyn opływa sondę ciepło generowane w sondzie jest odprowadzane z czujnika. Ostateczna temperatura jest mierzona i porównywana z temperaturą medium. Stan przepływu każdego medium można określić na podstawie porównania obu temperatur. Dlatego czujniki przepływu firmy TURCK pewnie kontrolują przepływ gazów i cieczy.

